

NEW
アシストレール ASR 型

【物流倉庫のトラック荷役作業】 【トラック待機場・検車場での作業】

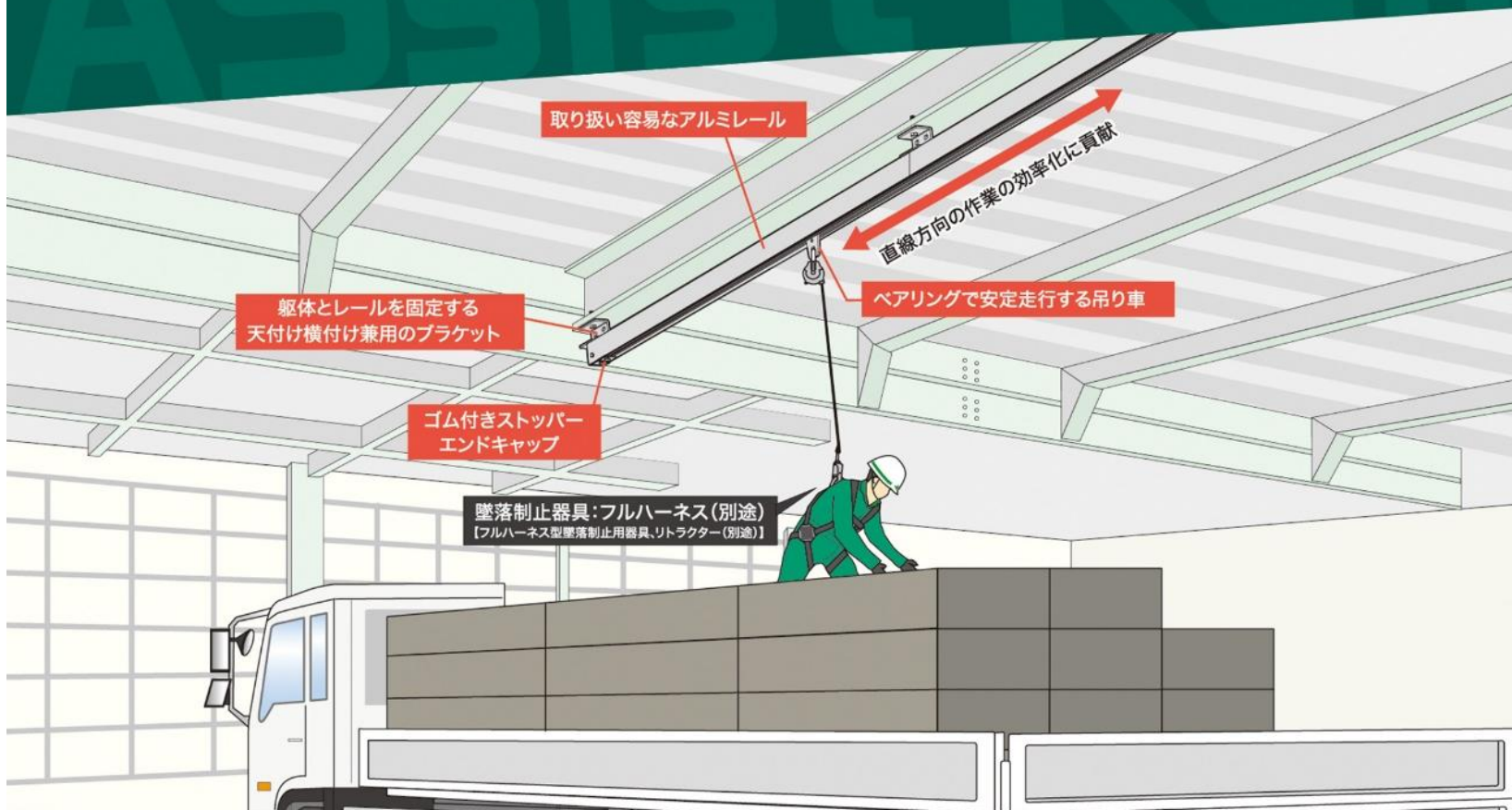

背景について①

2019年 労働安全衛生規則が改訂

ご存知
ですか？

2トラック荷役作業で
2m以上の作業は

墜落制止のフルハーネス型

を用いることが原則となりました！

※作業床または囲い等を設けることが困難な場合(労働安全衛生規則518条および519条より)

改定 労働安全衛生規則 第518条

高さ2m以上の箇所で作業を行う場合において(中略)労働者に墜落制止用器具を使用させる等、墜落による労働者の危険を防止するための措置を講じなければならない。



背景について②

2023年 労働安全衛生規則が改訂

昇降設備、保護帽の設置義務の範囲が拡大 (改訂 労働安全衛生規則 第151条)

- 貨物自動車について、最大積載量が5トン以上のものに加え、2トン以上のものが追加。



2トン以上の貨物自動車も荷役作業時に昇降設備を設置しなければなりません。

荷役作業の墜落・転落事故現状

- ①貨物自動車運転者の労働災害は、**7割が荷役作業**で発生。
- ②労働災害発生場所は、荷主先等の**倉庫などが4割**。
- ③事故の型は、荷台や荷の上からの**墜落・転落が最も多く**、全体の**3割**。

①作業種類別労働災害発生状況

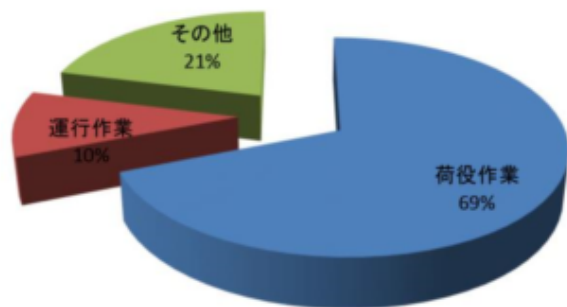

②労働災害発生場所の内訳

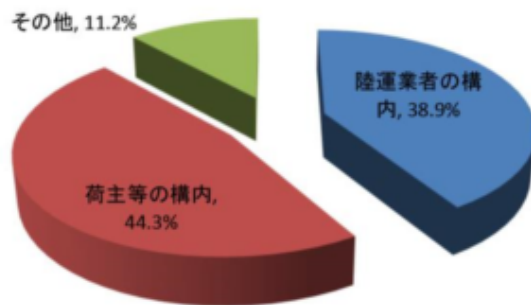

③事故の型別労働災害発生状況

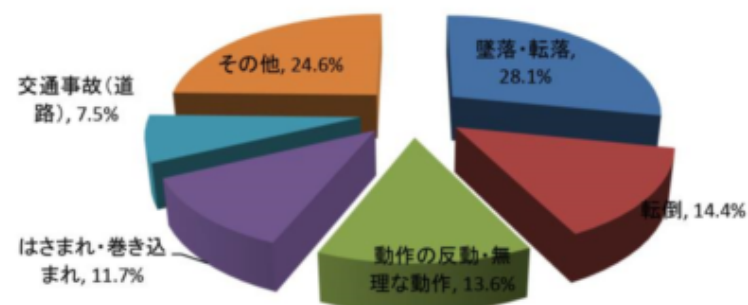

(厚生労働省資料抜粋)

荷役作業における、墜落・転落による労働災害の防止対策

(厚生労働省資料抜粋)

- 墜落防止施設・設備の使用・・・作業床や移動式プラットフォームの設置

デメリット：作業床を置くことで作業スペースが縮小
荷役作業時に毎回移動させる必要がある



設置イメージ

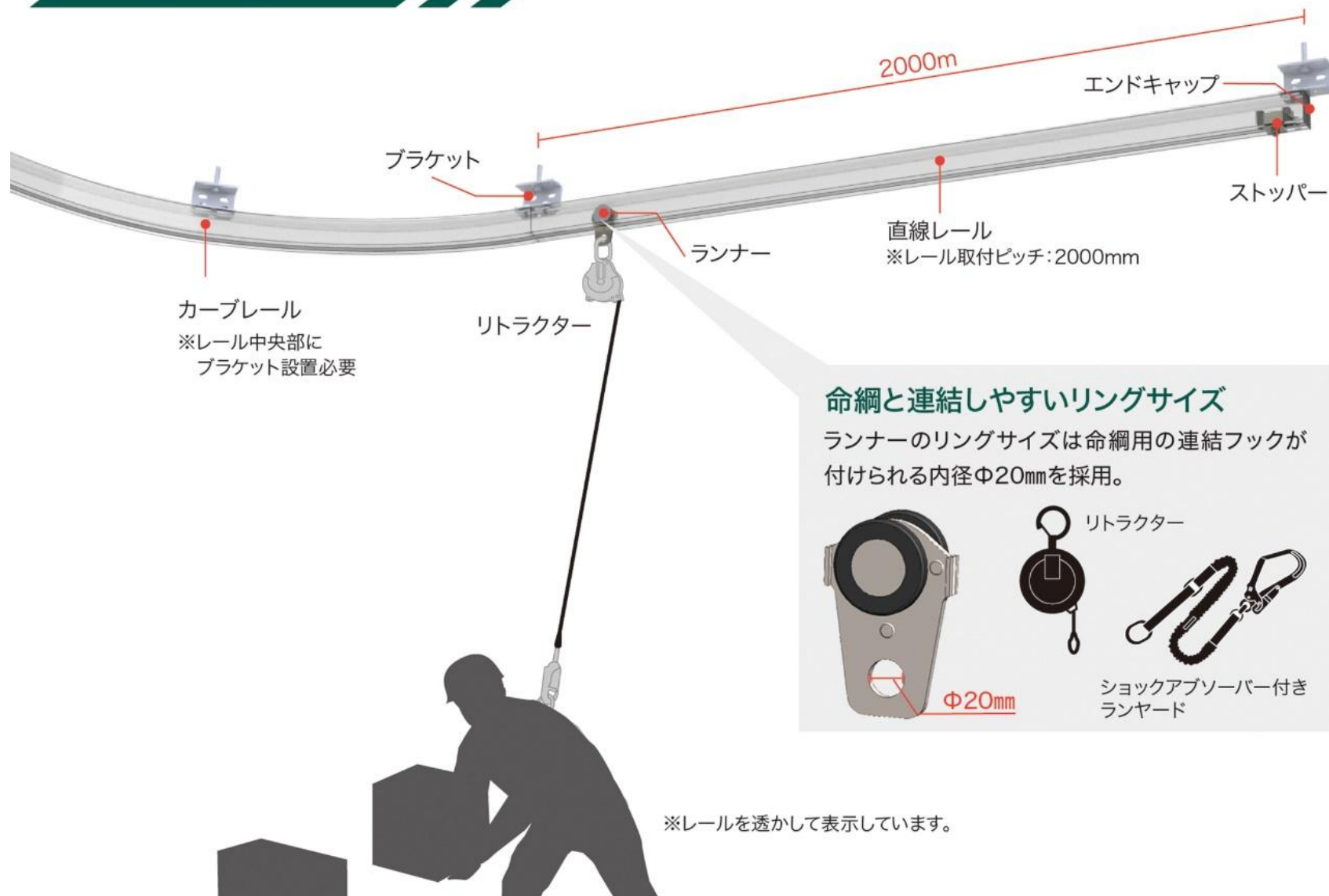

設置イメージ

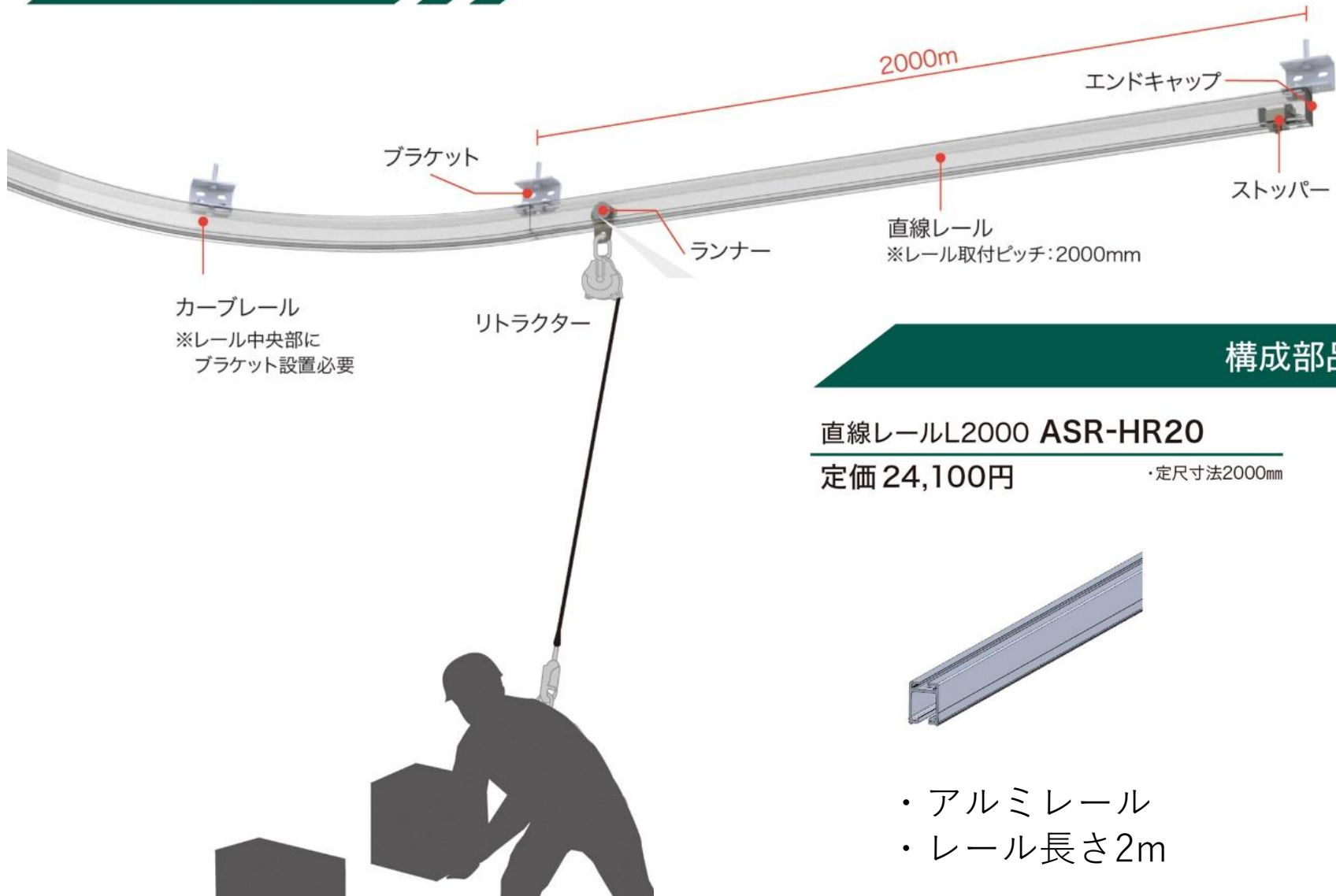

構成部品

直線レールL2000 ASR-HR20

定価 24,100円

・定尺寸法2000mm

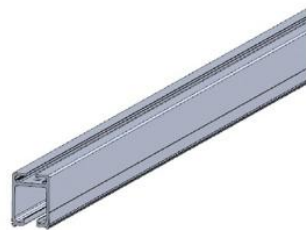

- ・アルミレール
- ・レール長さ2m

カーブレールR1000 ASR-HR10R

定価 111,700円

※M10×20六角ボルト付属
※カーブレール用プレート付属
・標準R:R1000(1/4円)

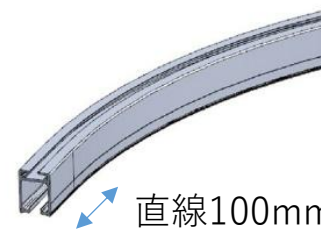

- ・R1000mm (1/4円)
- ※両端直線部100mm

設置イメージ

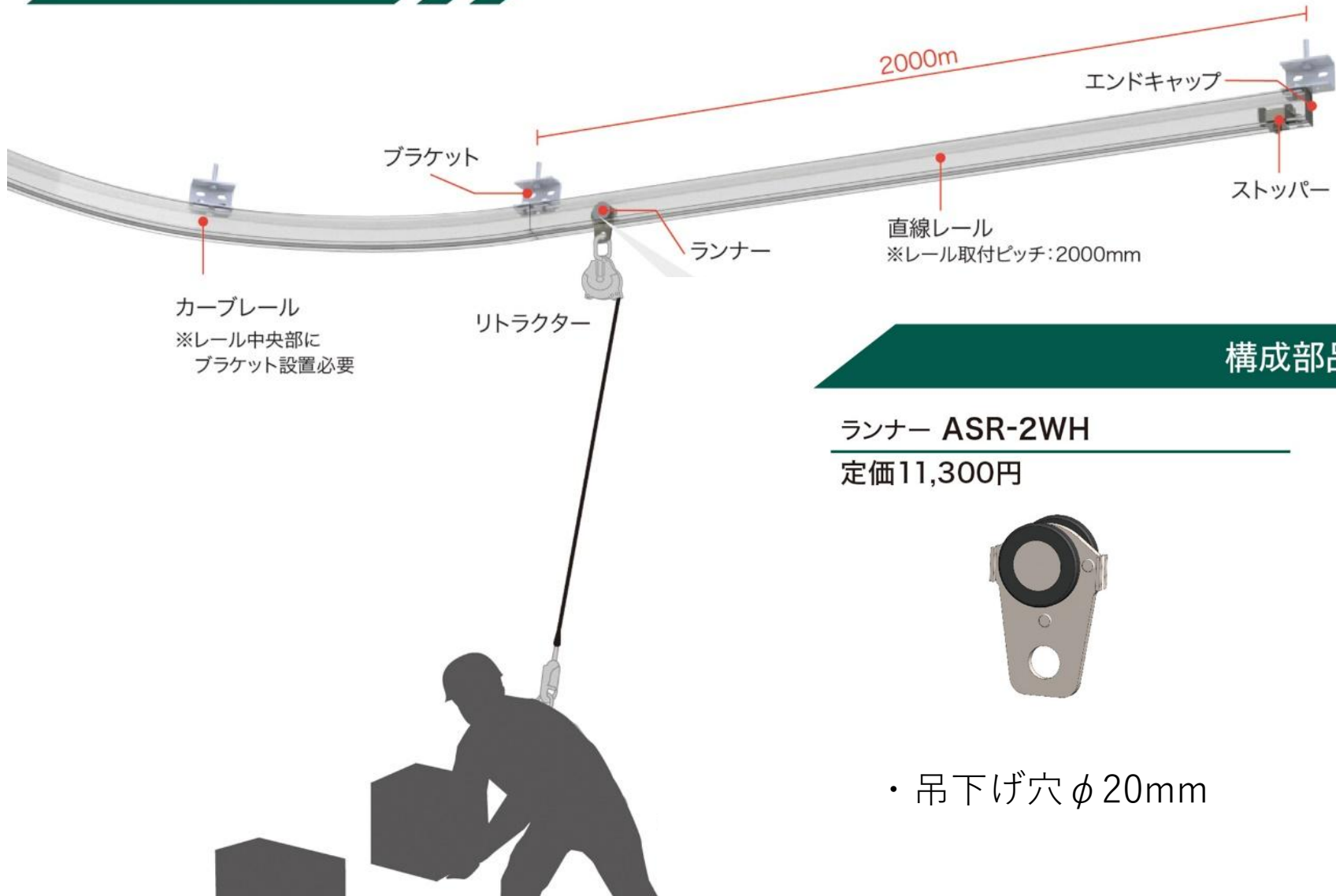

構成部品

ランナー ASR-2WH

定価11,300円



- ・吊下げ穴 ϕ 20mm

ブラケット ASR-BR

定価11,000円

※ ϕ 3波型スプリングピン付属
※推奨取付ねじ:M12



- ・天付け、横付け可能
- ・取付ピッチ 2000mm

設置イメージ

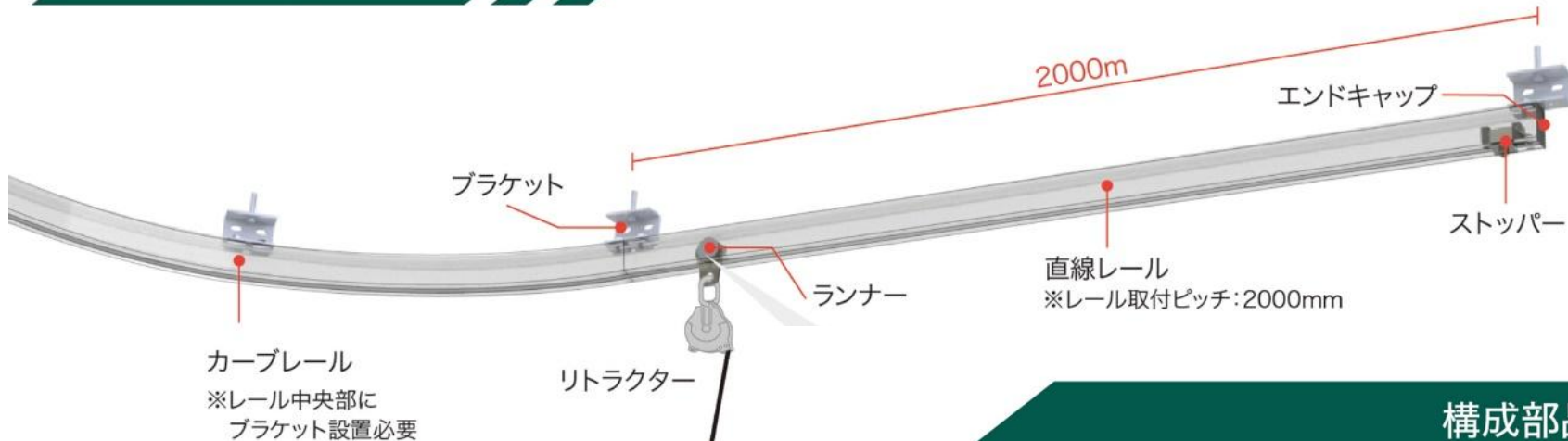

構成部品

ストッパー ASR-ST
定価4,000円
※M8×65六角ボルト
M8袋ナット付属

エンドキャップ ASR-EC
定価850円
※M4皿タッピン付属

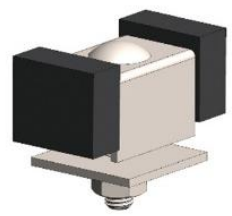

・ 抜け止めボルト付き

抜け止めボルト

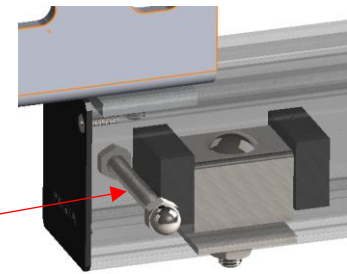

ケーブルレール採用により
直線納まり、L字納まり、O字納まりなど利用シーンに合わせた納まりに対応

参考レイアウト

直線納まり

L字納まり

O字納まり

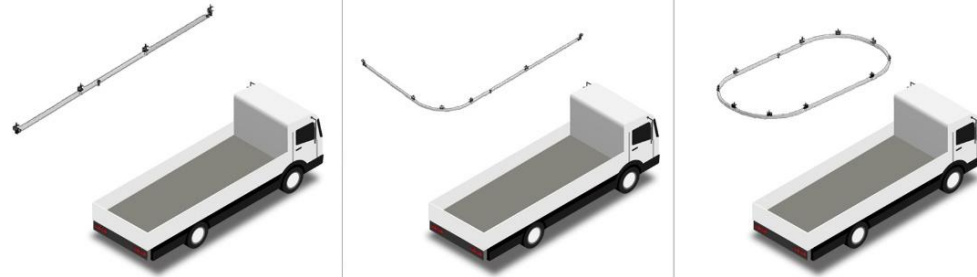

L字納まり使用イメージ

(荷物を固定している場合の図)

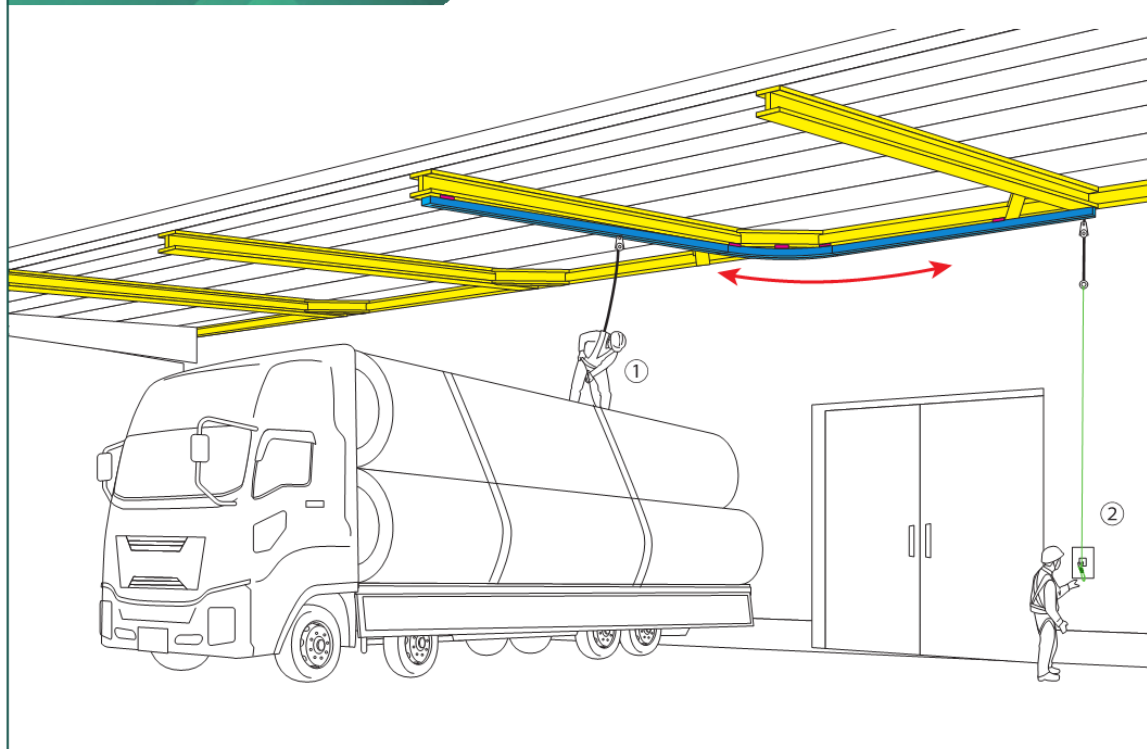

O字納まり使用イメージ

(シートを被せている場合の図)

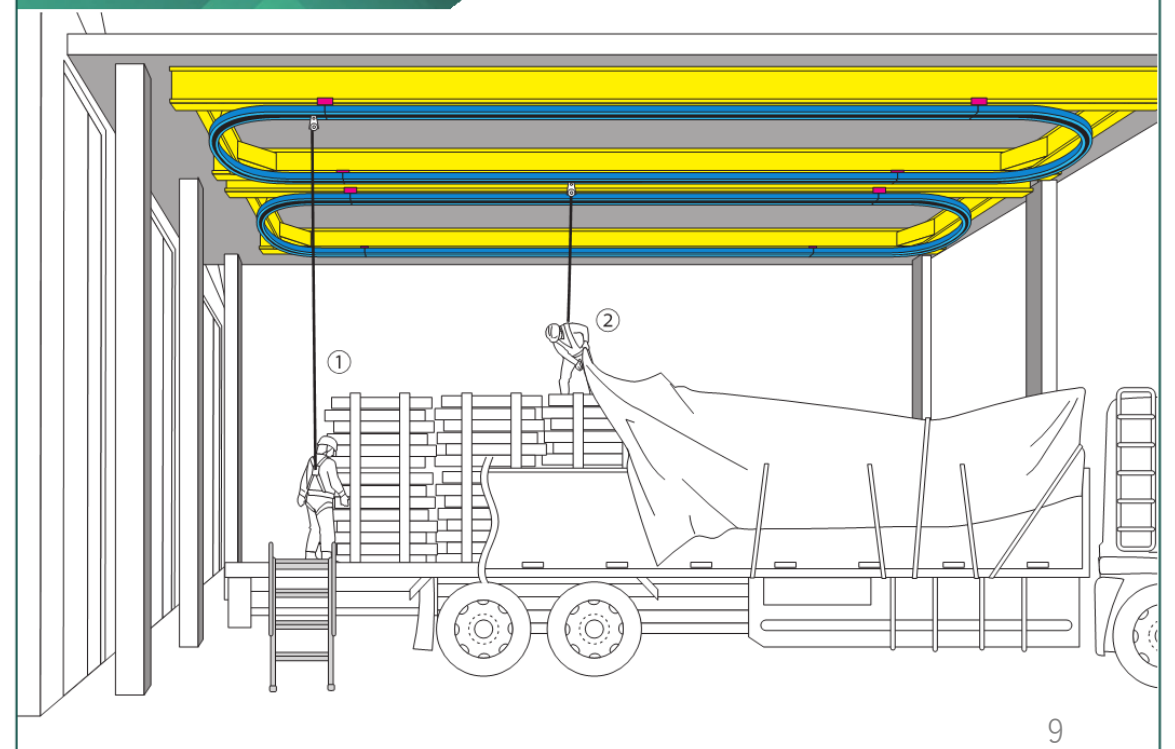

L字納まり

参考レイアウト

直線納まり

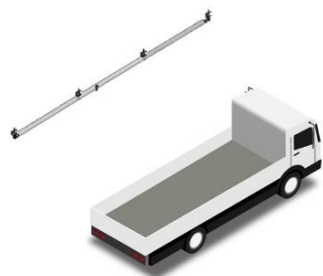

L字納まり

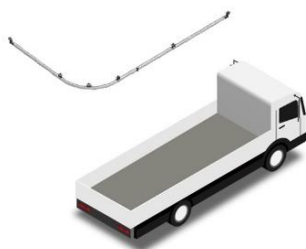

O字納まり

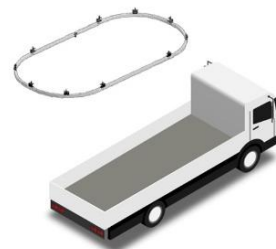

L字納まり使用イメージ

(荷物を固定している場合の図)

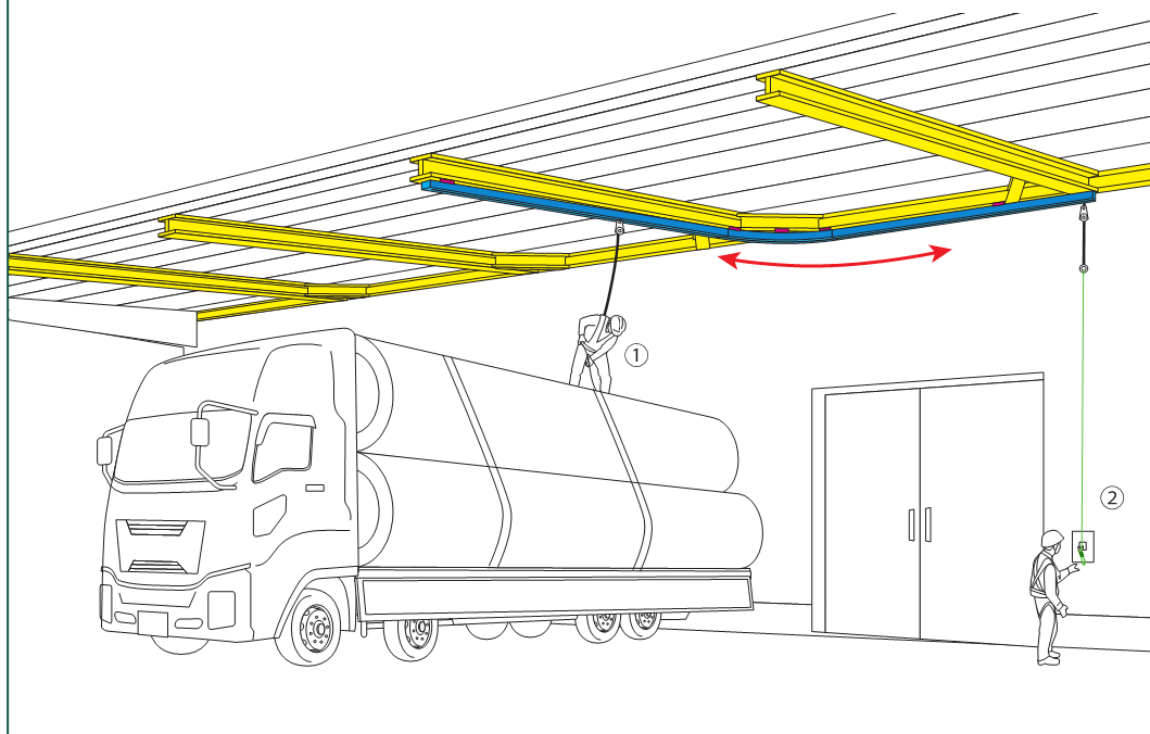

①荷物の固定や積み込み、荷下ろし等の作業

②カーブレールに沿って扉横に命綱を収納

※1本のレールに対して作業者は1人まで

O字納まり

参考レイアウト



O字納まり使用イメージ

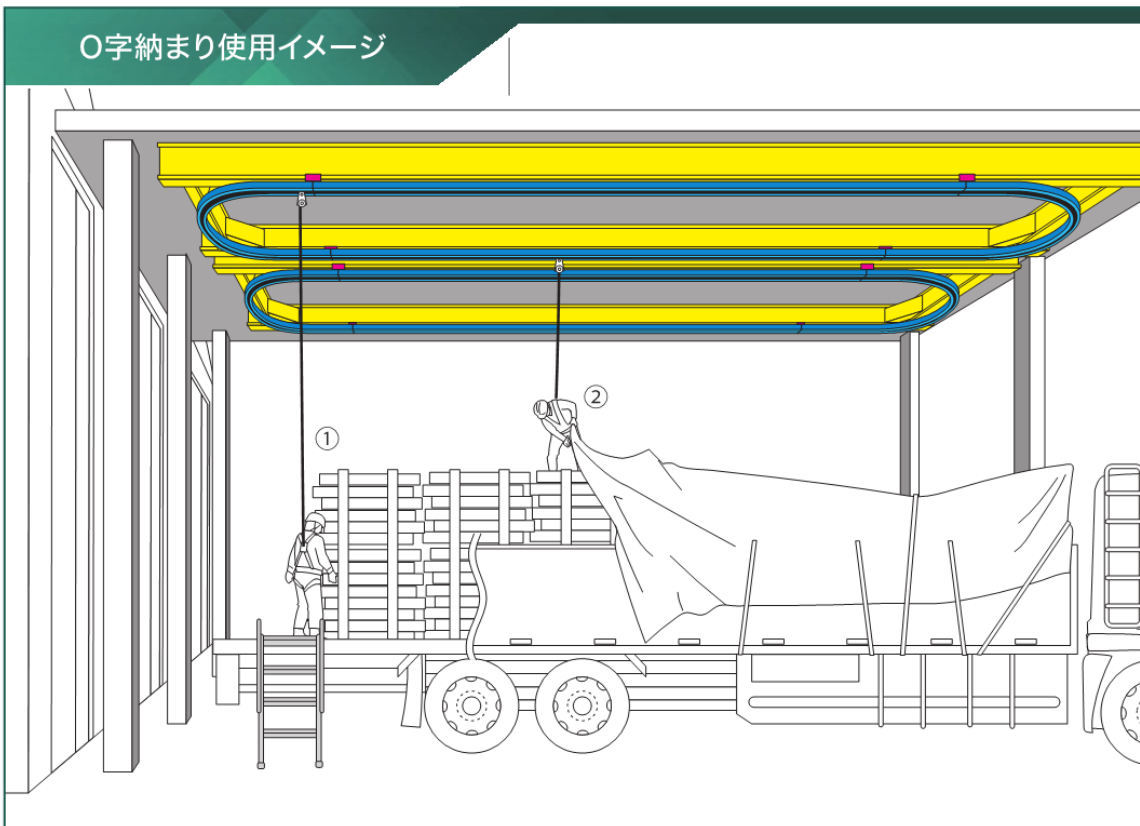

(シートを被せている場合の図)

①O字のレール形状により荷台上で360° 移動が可能

②スムーズに水平移動しながらシートを被せる

※1本のレールに対して作業者は1人まで

参考レイアウト

直線納まり

L字納まり

O字納まり

- 梁 (H鋼) 二二
- ブラケット
- 直線レール
- カーブレール

(4tトラックの場合での割付図)

参考セット価格表

納まり	セット価格(定価)
直線納まり	137,300円
L字納まり	271,000円
O字納まり	616,300円

※消費税、運賃、工事費は別途。

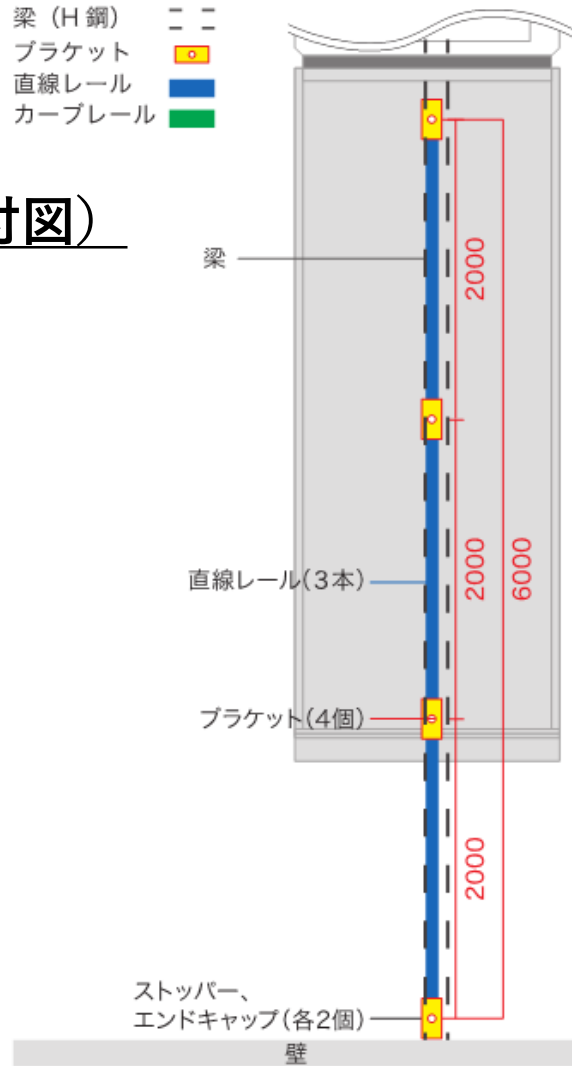

※4tトラック納まりの場合
※イラストはイメージです。

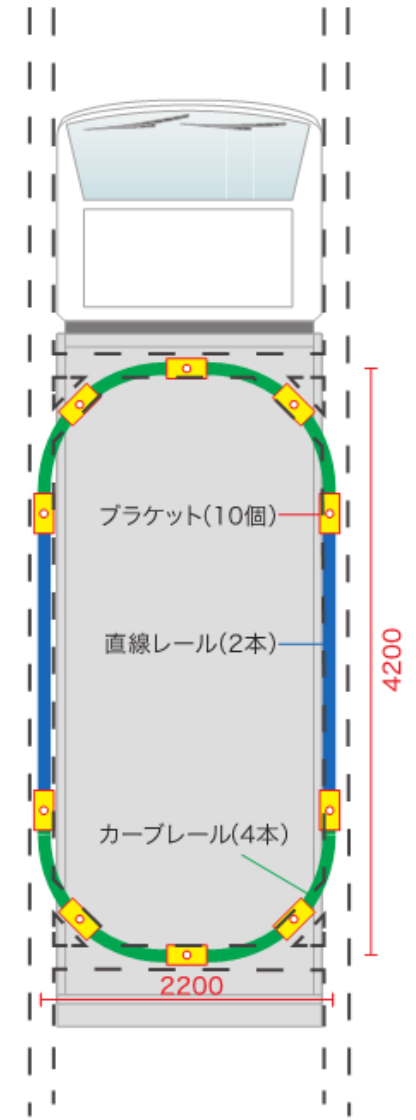
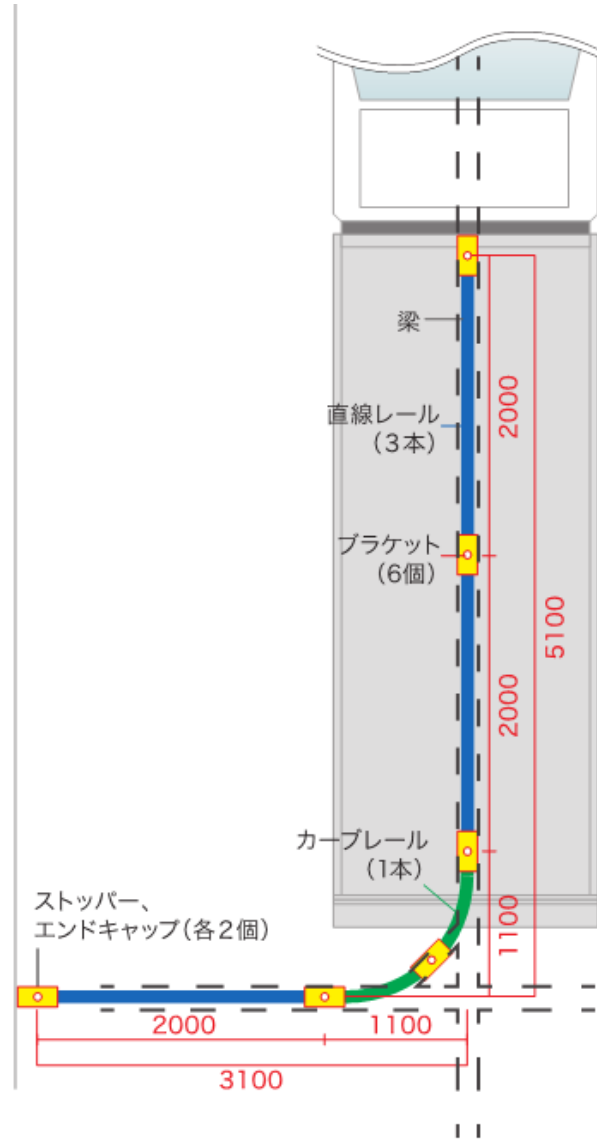

既設の形鋼に加工なしで取り付け可能な後付ブラケットをラインナップ

- 形鋼の幅100mm～200mm、201mm～300mmに対応できる
ブラケットを2種ラインナップ（厚みは8mm～22mmまで）
- 後付ブラケット200（ASR-ABR20）：定価19,000円
後付ブラケット300（ASR-ABR30）：定価20,000円

※後付ブラケットにブラケットは付属していません

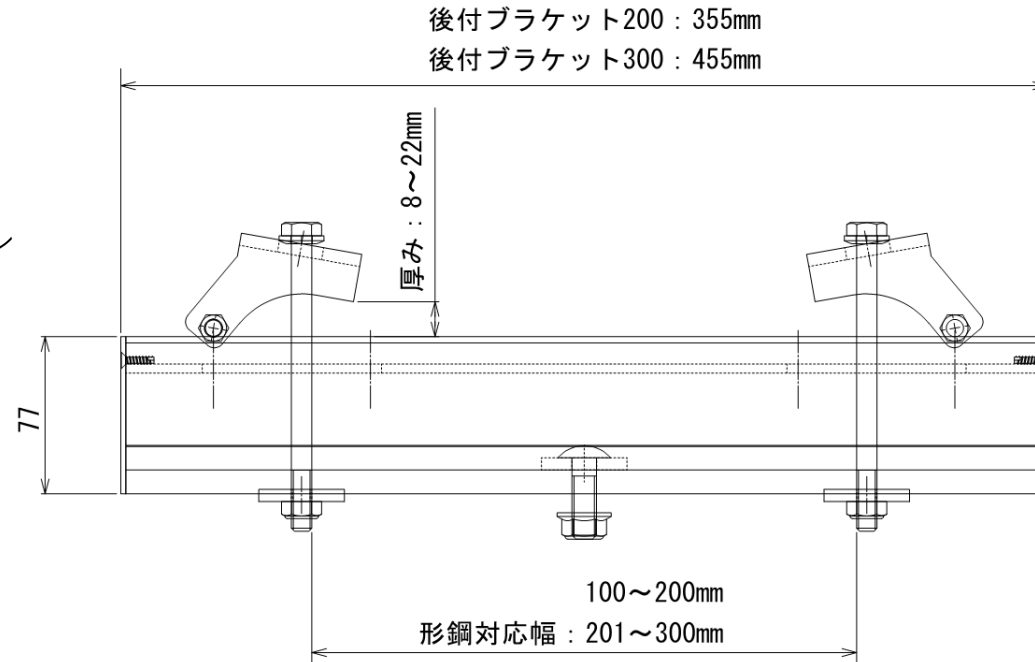
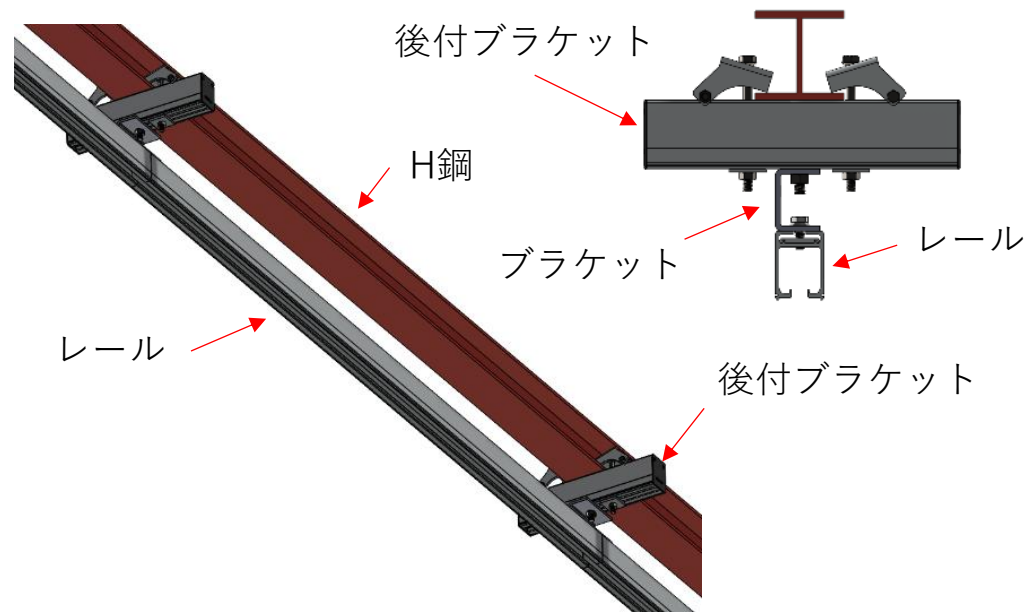
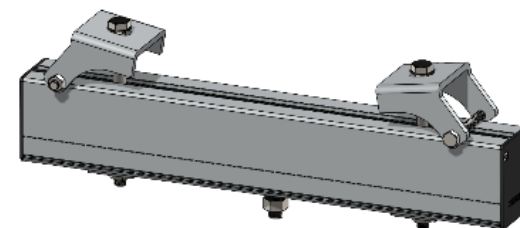

アシストレール特長まとめ

- ①軽量で取り扱いが容易なアルミレールを使用
- ②カーブレール採用で直線納まりだけでなく、L字納まり・O字納まり等、利用シーンに合わせた納まりに対応
- ③ブラケットは天井受、横受兼用
- ④既設の形鋼に加工なしで取り付け可能な後付ブラケットもラインナップ

～アシストレール売込み先について～

01.平ボディ車での搬出入がメインの倉庫・ストックヤードをお持ちのお客様

02.車両基地を保有される鉄道会社への営繕を行われるお客様

03.溶材や酸素を扱い、様々な工場に出入りされるお客様

…etc.

例：当社販売実績としては食品工場のトラックヤードにて採用実績があります。

上記のようなお客様以外にも**屋内高所作業を伴う施設にて提案可能**です。

また、カタログやパンフレット送付などの対応も承りますのでお申し付けください。

荷役作業の墜落事故対策はダイケンにお任せください！

